



Bardage en cuivre à bandes verticales à joint creux

► Description

Ce bardage est recommandé chaque fois que l'on souhaite obtenir une rupture franche dans la jonction des bandes verticales par la présence d'un joint en creux.

La profondeur des joints est de l'ordre de 30 mm. La largeur optimale du joint est de 15 à 20 mm.

Le bardage est fixé sur support bois continu ou discontinu.

La longueur optimale des bandes de cuivre verticales est de 3 m ou 1 étage.

La largeur maximale de la bande développée est de 500 mm (entre-axes : 300 mm environ).

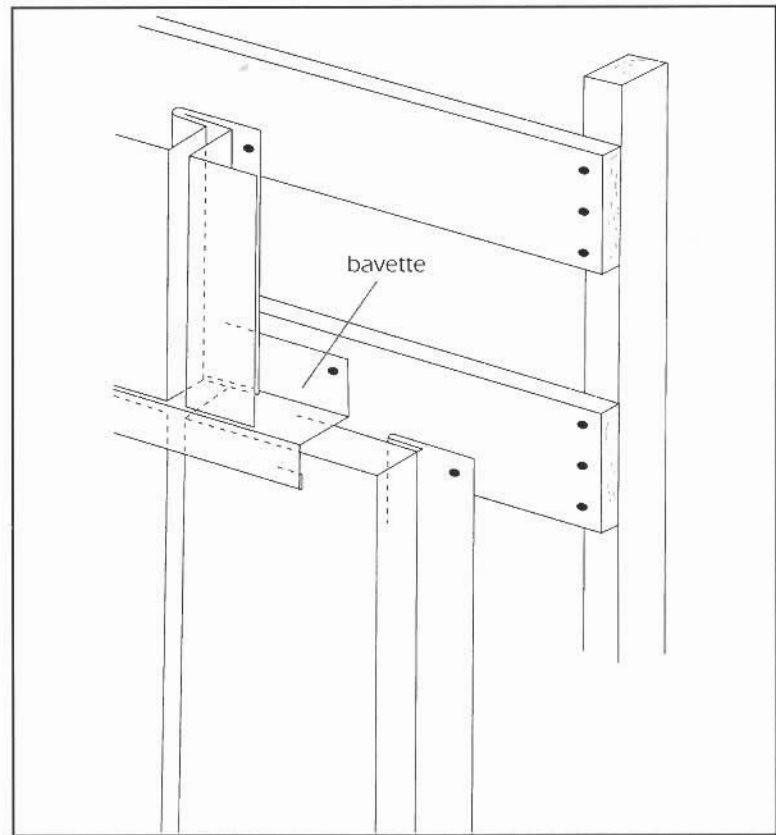

■ figure 1
Schéma de principe

L'épaisseur recommandée du cuivre est de 8/10^{ème} de mm.

La pose des éléments de cuivre se fait préférentiellement du bas vers le haut.

► Assemblage vertical

Le profil des éléments de bardage permet d'assurer à la fois la fixation sur le support bois et l'étanchéité de l'assemblage sans adjonction d'élément supplémentaire.

La fixation des éléments de bardage est assurée par des clous crantés en cuivre au travers de trous oblongs pour permettre la libre dilatation du métal.

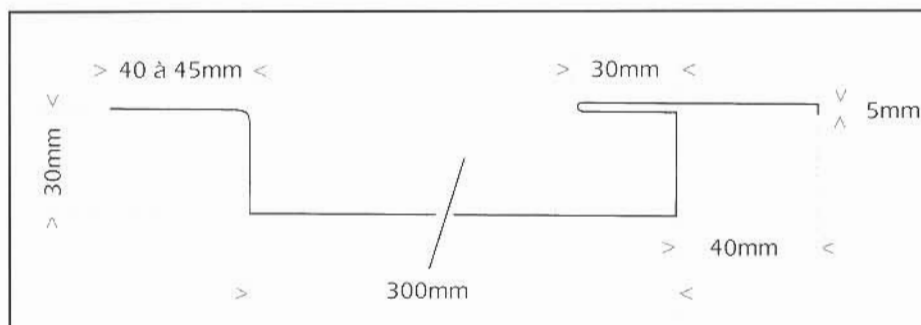

■ figure 2 - Coupe horizontale des éléments de bardage

► Assemblage horizontal

Un pliage à l'équerre à chaque extrémité est prévu pour fermer et rigidifier chaque élément de bardage.

L'étanchéité du raccordement horizontal est assurée par une bavette (figure 1 et 3) qui vient coiffer les éléments inférieurs. Elle est clouée au support bois avec des clous en cuivre pour être ensuite recouverte par les éléments supérieurs.

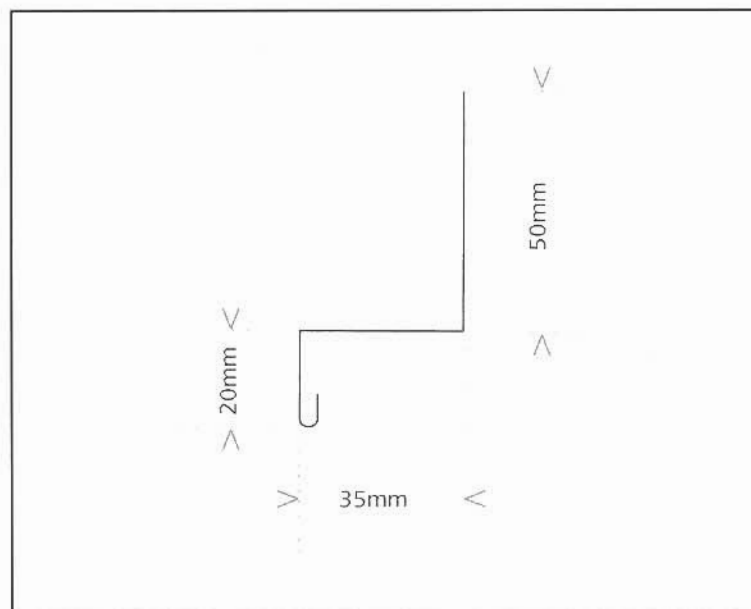

▪ figure 3
Coupe
de la bavette
d'étanchéité des
raccordements
horizontaux.

► Traitement des parties basses

Une des solutions les plus adaptées est de disposer, en bas de bardage, une gouttière carrée.

Le fond de gouttière a une dimension minimale de 60 mm.

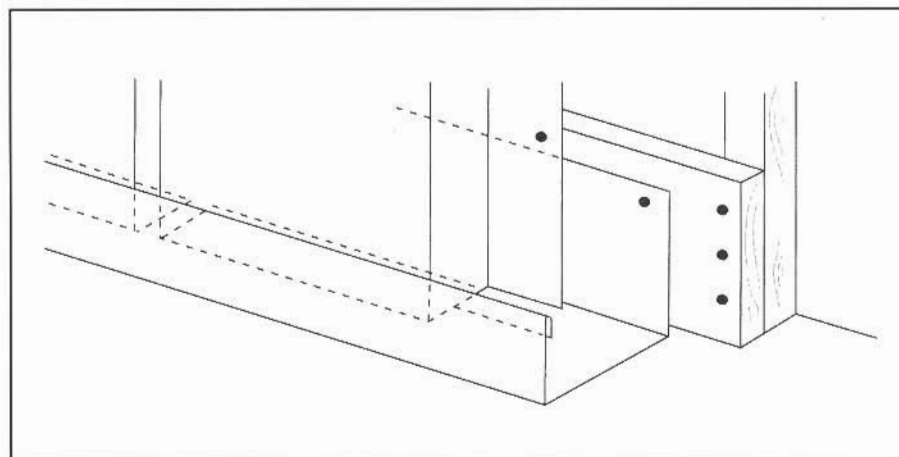

▪ figure 4 - Pied de bardage traité avec gouttière